

**POMPE CENTRIFUGHE A TRASCINAMENTO MAGNETICO
AUTOADESCANTI MONOBLOCCO**
**SELF-PRIMING MONOBLOC CENTRIFUGAL PUMPS
WITH MAGNETIC DRIVE**



POMPE CENTRIFUGHE A TRASCINAMENTO MAGNETICO AUTOADESCANTI MONOBLOCCO SELF-PRIMING MONOBLOC CENTRIFUGAL PUMPS WITH MAGNETIC DRIVE

SERIES
MSP

Solidità ed affidabilità

La serie MSP centrifuga monoblocco autoadescante a trascinamento magnetico è stata ideata per travasi dove non è possibile installare la pompa sotto battente. Le MSP possono aspirare da un battente negativo massimo di 4 mt, non prima di avere invasato, per la prima volta, il corpo con del liquido. La rotazione della girante è resa possibile da un giunto che trasmette il movimento per induzione magnetica; questo sistema consente di evitare il montaggio delle tenute meccaniche, che in alcuni casi possono creare problemi di trafilamento dal corpo del liquido pompato, causando seri danni di contaminazione all'ambiente.

Solidity and reliability

The centrifugal monobloc self-priming magnetical driven pump, range MSP, it has been designed for installations. Where is not possible to install an under head pump. The MSP pumps can prime from negative suction head of 4 meters, after that the priming chamber has been filled the first time. The impeller rotation is possible thanks to a movement transmitted from the coupling through magnetical induction. this pump has been designed to solve the different problems generated sometimes from the leakage through the mechanical seals, with the consequence to cause serious environmental contaminations.



Di facile manutenzione, le macchine di questa serie si presentano solide, compatte, dagli spessori dei componenti volutamente elevati per conferire al gruppo pompante maggiore affidabilità.

Adatte al trasferimento di soluzioni acide ed alcaline, le parti interne bagnate dal liquido, sono completamente realizzate in termoplastico e le guarnizioni in elastomero compatibile. Le giranti applicate sono prevalentemente di tipo semiaperto, ma sono disponibili anche nella versione chiusa per liquidi caldi e senza solidi in sospensione.

È previsto, in opzione un dispositivo, contro la marcia a secco.

Easy to handle, the pumps of this range are strong, compact construction, produced in their components with high thickness to give a product with the maximum reliability. Suitable to transfer acid and basic solutions, the wet ends, are produced in thermoplastics and O-ring in the proper elastomer material. The impellers installed are generally semi-open, but they are available in the closed version for hot liquids and without solids in suspension. Optionally available the dry-running protector.

Settori d'impiego



ELECTROPLATING



INDUSTRY



ANTI POLLUTION

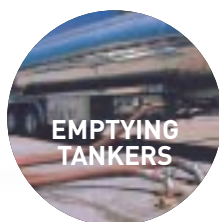

EMPTYING
TANKERS



CHEMISTRY



SIDERURGY

La compattezza unita alla robusta concezione, fanno di questa pompa una delle più usate nei settori dell'industria.

Grazie alle contenute dimensioni d'ingombro, queste macchine si prestano ad essere utilizzate per lo svuotamento di autocisterne, negli impianti chimici, galvanici.

Application fields

The compact dimension together with the strong construction are the first reason of the large use in different fields of application.

Thanks to the compact construction, these pumps are often used to load-unload tanks, in chemical and plating plants.

MSP 25-125

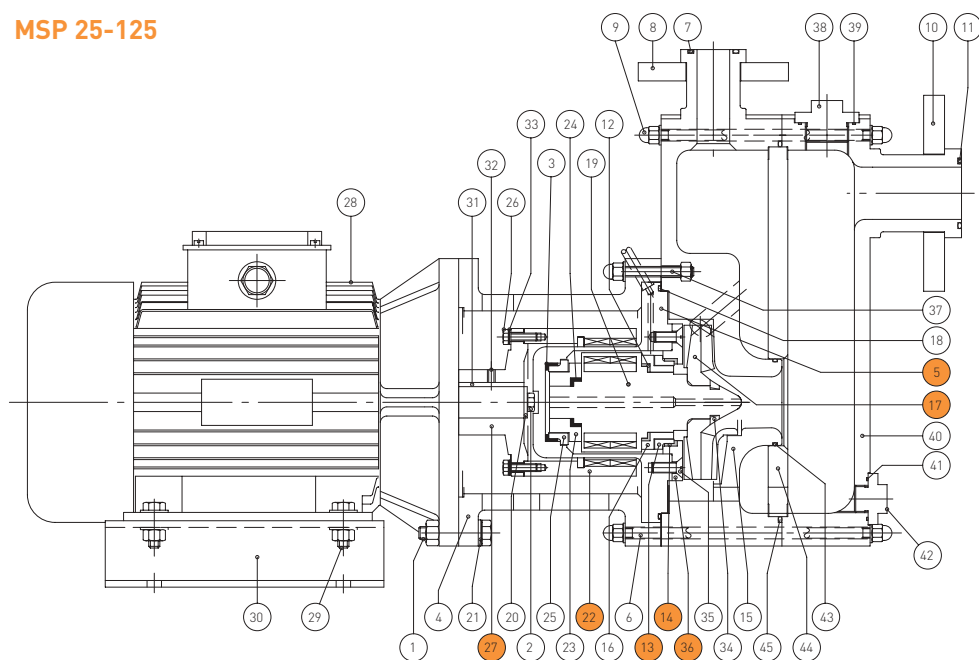

MSP 40-130

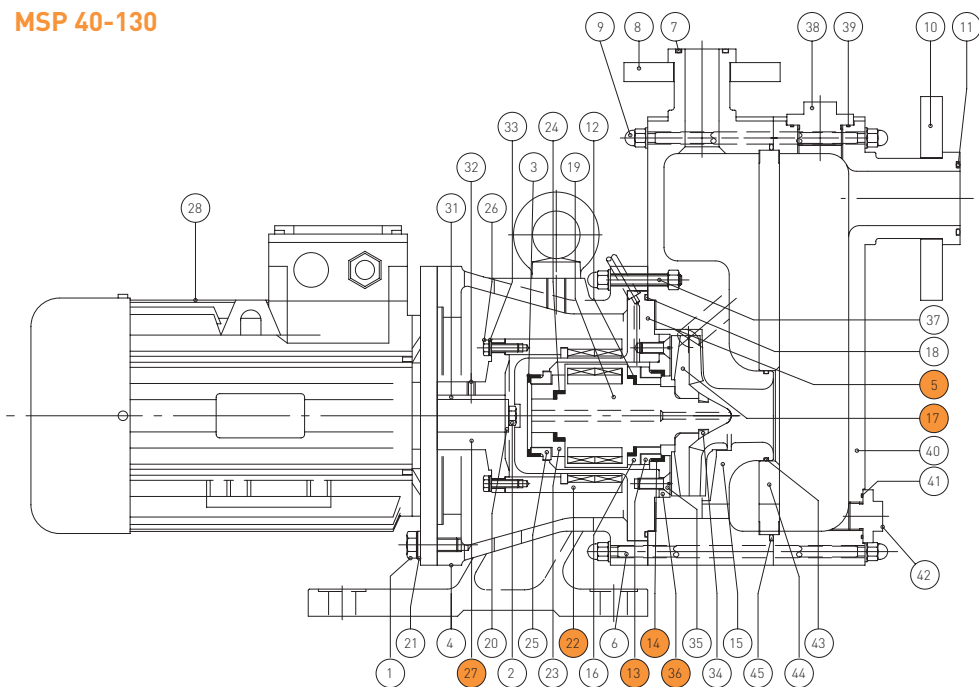

Descrizione / Description

- | | | |
|-----------------------------------------|-----------------------------------------------------------|-----------------------------|
| 1 Vite / Screw | 16 Bussola rotante / Rotating bushing | 30 Base motore / Motor base |
| 2 Vite / Screw | 17 Girante / Impeller | 31 Linguetta / Key |
| 3 Calotta / Cap | 18 O-ring / O-ring | 32 Vite / Screw |
| 4 Lanterna / Intermediate adaptor | 19 Rotore / Rotor | 33 Rondella / Washer |
| 5 Bicchiere / Containment sheel | 20 Rondella / Washer | 34 Seeger / Seeger |
| 6 Tirante / Tirant | 21 Rondella / Washer | 35 Vite / Screw |
| 7 O-ring / O-ring | 22 Giunto magnetico esterno
External magnetic coupling | 36 Coperchietto / Lid |
| 8 Flangia mandata / Delivery flange | 23 Bussola rotante / Rotating bushing | 37 Tirante / Tirant |
| 9 Dado ricoperto / Covered nut | 24 Calotta / Cap | 38 Tappo / Stopper |
| 10 Flangia aspirazione / Suction flange | 25 Bussola statica / Stationary bushing | 39 O-ring / O-ring |
| 11 O-ring / O-ring | 26 Vite / Screw | 40 Corpo / Body |
| 12 Calotta / Cap | 27 Giunto motore / Motor coupling | 41 O-ring / O-ring |
| 13 Bussola statica / Stationary bushing | 28 Motore / Motor | 42 Tappo / Stopper |
| 14 Calotta / Cap | 29 Vite / Screw | 43 O-ring / O-ring |
| 15 Corpo / Body | | 44 Diaframma / Diaphragm |
| | | 45 O-ring / O-ring |

Temperature d'esercizio e materiali

Exercise temperatures and materials

MSP SERIES

SELEZIONE DEI MATERIALI

I materiali utilizzati nella fabbricazione di queste macchine, vengono accuratamente selezionati in funzione dei liquidi da pompare. Ogni materiale impiegato deve rispondere a caratteristiche meccaniche e chimiche in modo da garantire la totale affidabilità della pompa. La temperatura d'esercizio è un parametro a cui si deve porre molta attenzione, considerando che i termoplastici sono particolarmente sensibili alle basse ed alte temperature.

MATERIALS SELECTION

The materials used in the production of our pumps, are carefully selected based upon the pumped liquids. Each material used must answer at mechanical and chemical characteristics in order to grant the best reliability of the pump.

The working temperature is a really important condition, especially because the thermoplastics are materials very sensible to low and high temperatures.

Descrizione/Description	Materiali/Materials
Corpo/Body	PP-PVDF
Girante e rotore/Impeller and rotor	Nd-Fe-B
Giunto magnetico/Magnetical coupling	EPDM-FPM-FEP
O-rings	EPDM-FPM-FEP
Bussole di guida/Guide bushings	PTFE CG-Al ₂ O ₃ -SiC

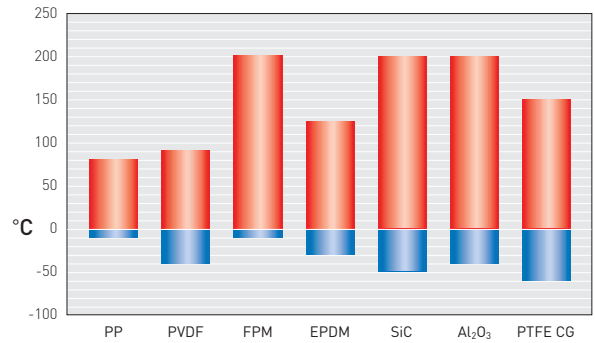

Legenda/Note

- PP** Polipropilene/Polypropilene
- PVDF** Fluoruro polivinilidene/Polyvinylidene Fluoride
- EPDM** Etilenpropilene/Ethylene Propylene
- FPM** Fluoro elastomero/Fluorinated Elastomer
- FEP** Fluoroetilpropilene/Fluorinated Ethylene Propylene
- Al₂O₃** Allumina/Alumina
- PTFE CG** Politetrafluoroetilene+carbografito
Polytetrafluoroethylene+carbongraphite
- SiC** Carburo di silicio/Silicium carbide
- Nd-Fe-B** Neodimio Ferro Boro/Neodimium Iron Boro

Dimensioni d'ingombro e motorizzazioni

Dimensions and motor powers

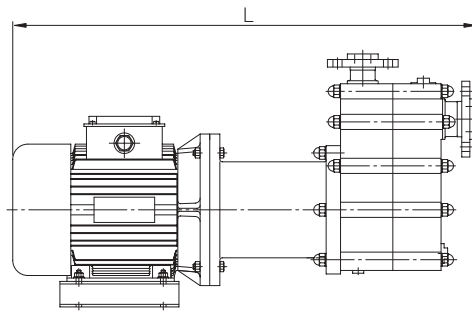
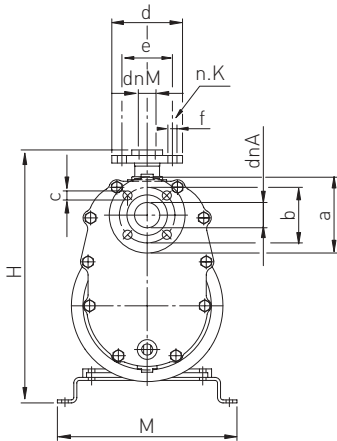

MSP 25-125

Le bocche di aspirazione e mandata sono di tipo flangiato ISO, ANSI o JIS. I motori elettrici montati sono selezionati in base alle prestazioni richieste e rispondono alle normative IEC o NEMA. Le frequenze disponibili sono 50 Hz e 60 Hz.

dimensioni in mm / dimensions in mm

Type	Motor	H	L	M	dnA	dnM	a	b	c	d	e	f	k
25-125	80	410	617	237	40	25	150	110	18	100	85	14	4
	90	420	659	247									
40-130	90	30	817	320	50	40	165	125	18	150	85	18	4
	100		841										
	112		868										
	132		959										

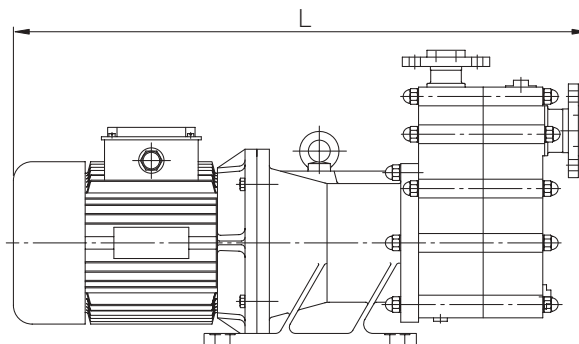
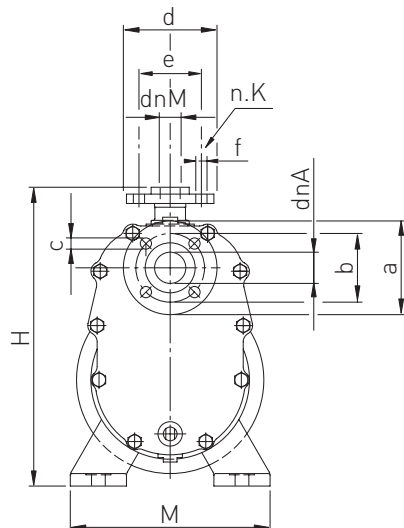

MSP 40-130

Inlet and Outlet are standard available as flange connections (ISO, ANSI JIS). The electrical motors installed are based upon the performances required and are conformed to IEC or NEMA. The frequencies available are 50 and 60 Hz.

Selezione delle pompe

Le pompe vengono selezionate in base ai dati di funzionamento comunicati dal cliente. La portata Q , la prevalenza H , il peso specifico e la viscosità del liquido, la temperatura, il valore di N.P.S.H. disponibile nell'impianto, sono i dati principali ai quali si fa riferimento per la selezione corretta di una macchina. La pompa scelta deve lavorare il più vicino possibile al punto di maggiore efficienza della curva, al fine di ottenere un consumo energetico contenuto ed una riduzione dei fenomeni idrodinamici indesiderati (cavitazione, turbolenze, ecc.)

2900 RPM / 50Hz

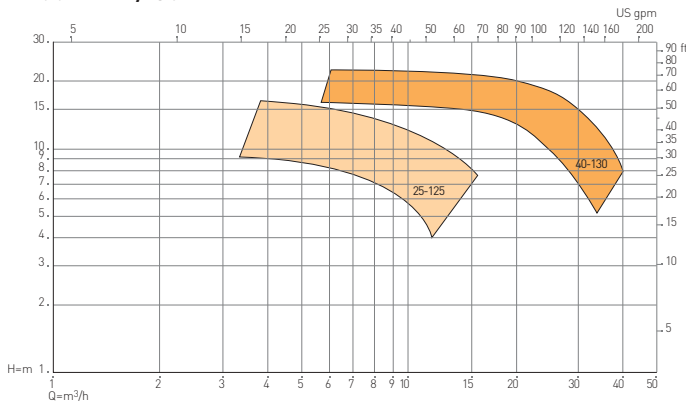

Pumps selection

Pumps are selected based on the data transmitted from the Customer. Capacity Q , head H , specific gravity and liquid viscosity, temperature, N.P.S.H. available in the plant are required in order to proceed to the correct pump choice.

The choosed pump have to work close to the best efficiency point of the curve in order to obtain a reduced energy consumption and to avoid abnormal hydrodynamic situations (cavitations, turbulences, etc.)

1450 RPM / 50Hz

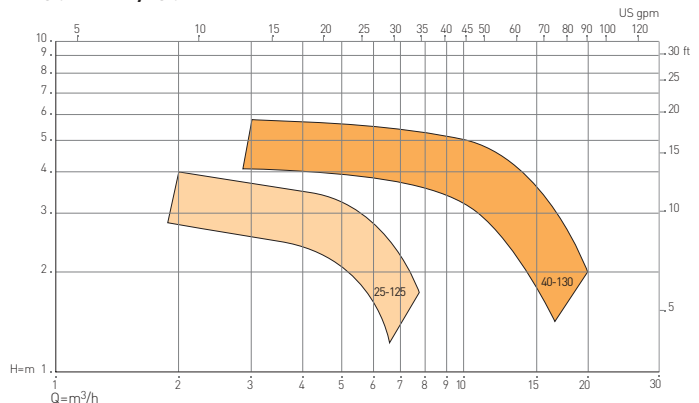

Alto rendimento

Ideate per offrire prestazioni dall'alto valore di rendimento, le macchine di questa serie sono progettate in base ai criteri più avanzati della idrodinamica. La voluta disegnata nel corpo, la girante di tipo centrifugo dal profilo palare sagomato per dare maggiore spinta al liquido, il diffusore di mandata troncoconico, sono gli elementi principali che fanno di queste pompe tra le più idonee a trasferire soluzioni corrosive di ogni genere.

3450 RPM / 60Hz

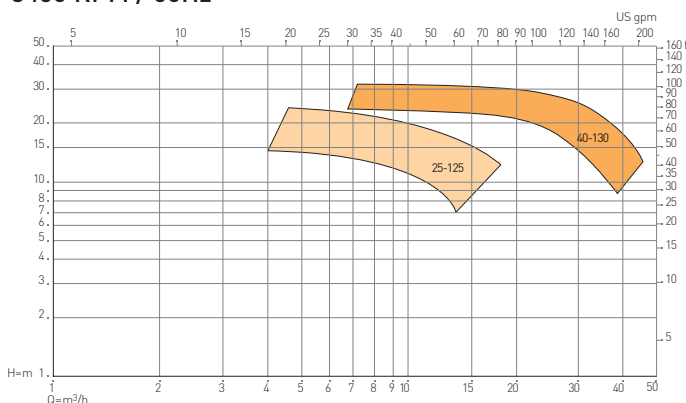

High efficiency

In order to obtain a high efficiency, the pumps are designed according the most recent hydrodynamic studies.

The volute inside the pump body, the centrifugal impeller blades and the special shape of the outlet diffusor have been projected to guarantee the best pumping results working with different kinds of corrosive liquids.

1750 RPM / 60Hz

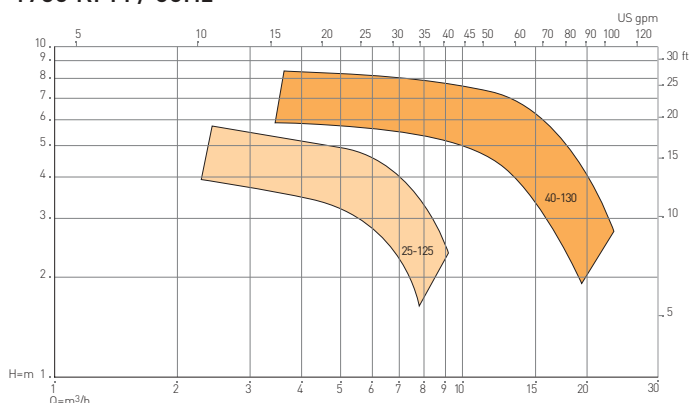

Tempo adescamento/Priming time 2900 RPM / 50Hz

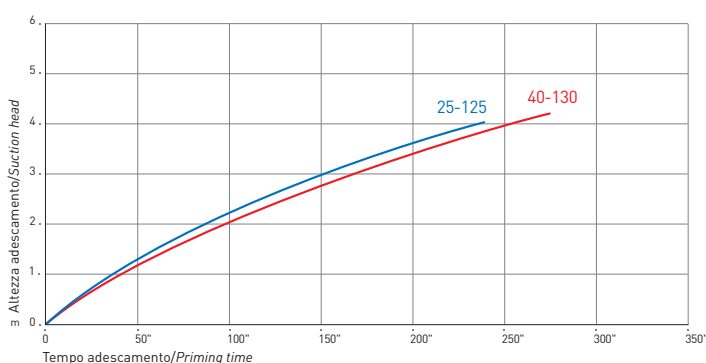

Tutte le macchine prodotte sono sottoposte, una per una, a test idromeccanici con acqua a temperatura di 18°C e sono garantite fino a PN10.

Each pump produced is tested trough an hydro-mechanical procedure with water at the temperature of +18°C and is proved up to PN10.

I dati di questo catalogo sono indicativi ma non impegnativi e possono subire delle variazioni senza alcun preavviso.

The informations present in this catalog are only indicative but not binding and can be revised without previous notice.